

K-750 Trommelmaschine



Für 3" (90 mm) bis 8" (200 mm) Leitungen

Die K-750 Trommelmaschine ist eine leistungsstarke, eigenständige Maschine, ideal für Einsätze in Hausanschlussleitungen. Leicht zu transportieren, minimale Vorbereitung; einfach Werkzeug anbringen und loslegen.

- Der AUTOFEED® Spiralenvorschub schiebt die Spirale auf Hebeldruck vor und zieht sie ein, bis zu 20' (6 m) pro Minute.
- Die vielseitige Vorschubsteuerung lässt sich mit einem Schraubendreher auf $\frac{5}{8}$ " (16 mm) oder $\frac{3}{4}$ " (20 mm) Spirale einstellen.
 - Empfohlene $\frac{5}{8}$ " (16 mm) Spirale für 3" (90 mm) bis 6" (150 mm) Abflussleitungen bis 150' (48 m).
 - Empfohlene $\frac{3}{4}$ " (20 mm) Spirale für 4" (110 mm) bis 8" (200 mm) Abflussleitungen bis 200' (62 m).
- Spirale rotiert mit konstanten 200 U/min.
- Die robuste korrosionsbeständige Spiralentrommel ist für den rauen Arbeitsalltag geschaffen. Sie verbeult oder rostet nicht und lässt sich leicht reinigen.
- Die Trommel fasst 100' (30,5 m) $\frac{3}{4}$ " (20 mm) oder 125' (35 m) $\frac{5}{8}$ " (16 mm) Spirale und kann schnell und einfach gewechselt werden.
- Die gut ausgewogene Konstruktion vermittelt ein leichtes „Gefühl“. Die Transporträder erleichtern das Verladen in z.B. einen Service- oder Lieferwagen.
- Mit 550 W Induktionsmotor ausgestattet.
- Lieferung inklusive RIDGID® PVC-Rohrreinigungshandschuhen.

Standard $\frac{3}{4}$ " (20 mm) Werkzeugsatz enthält:

- T-406 Schaufelkopf.
- T-407 Rückholspiralbohrer.
- T-411 2" (50 mm) Doppelschneidkopf.
- T-413 3" (90 mm) Doppelschneidkopf.
- T-414 4" (110 mm) Doppelschneidkopf.

Standard $\frac{5}{8}$ " (16 mm) Werkzeugsatz enthält:

- T-403 3" (90 mm) S-Siphon-Schneidkopf.
- T-407 Rückholspiralbohrer.
- T-406 Schaufelkopf.
- T-411 2" (50 mm) Doppelschneidkopf.
- T-413 3" (90 mm) Doppelschneidkopf.



Spiralenvorschub



Spiralenrückzug



Modell K-750 mit C-100

Maschinenoptionen

Best.-Nr.	Modell	Beschreibung	Gewicht	
			lb.	kg.
44152	K-750 mit C-75	Maschine mit RIDGID PVC-Rohrreinigungshandschuhen, 230 V, AUTOFEED®, Standard $\frac{3}{4}$ " (20 mm) Werkzeugsatz und: C-75, 75' x $\frac{3}{4}$ ", (23 m x 20 mm) Spirale	206	93,6
44157	K-750 mit C-100	Maschine mit RIDGID PVC-Rohrreinigungshandschuhen, 230 V, AUTOFEED®, Standard $\frac{3}{4}$ " (20 mm) Werkzeugsatz und: C-100, 100' x $\frac{3}{4}$ ", (30 m x 20 mm) Spirale	234	106,3
44162	K-750 mit C-27	Maschine mit RIDGID PVC-Rohrreinigungshandschuhen, 230 V, AUTOFEED®, Standard $\frac{5}{8}$ " (16 mm) Werkzeugsatz und: C-27, 75' x $\frac{5}{8}$ ", (23 m x 16 mm) Spirale	182	82,7
44147	K-750	230 V, 50 Hz Maschine mit RIDGID PVC Rohrreinigungshandschuhen, 230 V, $\frac{3}{4}$ " Spiralananschlussstück	104	47,3

Spiralen mit Innenseele



Hohe Flexibilität und mehr Reinigungskraft am Spiralenende.

	Best.-Nr.	Modell	Beschreibung	Gewicht	
				lb.	kg
5/8" (16 mm)	92460	C-25	25' Spirale mit Innenseele (7,6 m)	24	10,9
	92465	C-26	50' Spirale mit Innenseele (15,2 m)	43	19,5
	92470	C-27	75' Spirale mit Innenseele (23 m)	63	28,6
	43647	C-24	100' Spirale mit Innenseele (30,5 m)	84	38,1
3/4" (20 mm)	92475	C-28	25' Spirale mit Innenseele (7,6 m)	30	13,9
	92480	C-29	50' Spirale mit Innenseele (15,2 m)	60	27,2
	41212	C-75	75' Spirale mit Innenseele (23 m)	93	42,5
	41697	C-100	100' Spirale mit Innenseele (30,5 m)	122	55,3

Hohlkernspiralen

	Best.-Nr.	Modell	Beschreibung	Gewicht	
				lb.	kg
5/8" (16 mm)	32737	C-27HC	75' HC-Spirale (23 m)	52 3/4	23,9
	58192	C-24HC	100' HC-Spirale (30,5 m)	70 1/2	32,1
3/4" (20 mm)	47427	C-75HC	75' HC-Spirale (23 m)	75	34,0
	47432	C-100HC	100' HC-Spirale (30,5 m)	100	45,5

Führungen und Spiralanschlüsse

	Best.-Nr.	Modell	Beschreibung	Gewicht	
				lb.	kg
	92555	T-458	5/8" (16 mm) x 2' (50 mm) Führungsstück	2	0,85
	92560	T-468	3/4" (20 mm) x 2' (50 mm) Führungsstück	2 3/4	1,25
	44122	-	5/8" (16 mm) Spiralanschlussstück, 4 1/2" (114 mm) lang	2 1/2	1,13
	44117	-	3/4" (20 mm) Spiralanschlussstück, 6" (150 mm) lang	3 1/2	1,59

SPIRALE MIT SCHNELLKUPPLUNG & WERKZEUGE

Stift eine halbe Umdrehung in eine Richtung drehen, um schnell Spiralen oder Werkzeuge anzubringen:

Schraubendreherschlitz Rautensymbol (Verriegelte Position)



Rautensymbol „GESCHLOSSEN“ mit Stanzmarkierung „L“ auf Kupplung ausgerichtet.

Rautensymbol (Entriegelte Position) Schraubendreherschlitz

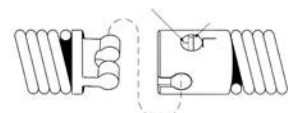







Rautensymbol „OFFEN“ gegenüber Stanzmarkierung „L“ auf Kupplung.

Kupplung mit Stift und Feder aus rostfreiem Stahl; Durchschlagen oder Expansionsstifte nicht erforderlich.







Für C-24, C-25, C-26, C-27, C-28, C-29, C-75, C-100, C-27HC, C-24HC, C-75HC und C-100HC.

Werkzeuge und Ersatzmesser – Passend für 5/8" (16 mm) und 3/4" (20 mm) Spiralen

C-24, C-25, C-26, C-27, C-28, C-29, C-75, C-100, C-27HC, C-24HC, C-75HC und C-100HC

	Best.-Nr.	Modell	Beschreibung	Ersatzmesser	
				messer	halter
	92485	T-403	S-Siphon-Schneidkopf, 3" (75 mm)	92835	92900
	92490	T-404	S-Siphon-Schneidkopf, 3 1/2" (87 mm)	92840	92900
	92495	T-406	Schaufelkopf, 1 3/4" (45 mm)	92850	92915
	92500	T-407	Rückholspiralbohrer 2 5/8" (65 mm)	-	-
	92505	T-408	Spiral-Sägezahnschneidkopf, 3" (75 mm)	92890	92915
	51762	T-409	HD-Kugelbohrer, 1 3/4" (45 mm)	-	-
	92510	T-411	Doppelschneidkopf, 2" (50 mm)	92815	92905
	92515	T-412	Doppelschneidkopf, 2 1/2" (65 mm)	92820	92905
	92520	T-413	Doppelschneidkopf, 3" (75 mm)	92825	92910
	92525	T-414	Doppelschneidkopf, 4" (110 mm)	92830	92910
	92530	T-416	Doppelschneidkopf, 6" (150 mm)	92855	92910
	92535	T-432	Dreiblatt-Schneidkopf 2" (50 mm)	92860	92895
	92540	T-433	Dreiblatt-Schneidkopf 3" (75 mm)	92865	92895
	92545	T-434	Dreiblatt-Schneidkopf 4" (110 mm)	92870	92895
	92550	T-436	Dreiblatt-Schneidkopf 6" (150 mm)	92875	92895

Weiteres Zubehör

	Best.-Nr.	Modell	Beschreibung	Gewicht	
				lb.	kg
	43637	T-458	Trommleinheit mit 5/8" (16 mm) Spiralanschlussstück	33	15
	41982	T-468	Trommleinheit mit 3/4" (20 mm) Spiralanschlussstück	37 1/2	17,0
	43642	-	AUTOFEED® Vorschubeinheit	8	3,5
	41992	-	C-100C Satz mit Werkzeugen, 3/4" (20 mm) x 100' (30,5 m)	-	-
	49032	-	Vorderer Führungsschlauch	3	1,3
	46015	E-453	Innensechskantschlüssel	-	-
	41937	-	RIDGID Rohrreinigungshandschuhe, Leder	1/2	0,2
	70032	-	RIDGID Rohrreinigungshandschuhe, PVC	1/2	0,2
	59360	A-3	Werkzeugkasten	5	2,3
				oz.	g
	31487	A-7570	5/8" (16 mm) Reparaturkupplung	1 1/2	43
	92805	A-6582	5/8" (16 mm) Außenkupplung	1	28
	92810	A-6583	5/8" (16 mm) Innenkupplung	2	57
	31492	A-7571	3/4" (20 mm) Reparaturkupplung	2	57
	92880	B-6840	3/4" (20 mm) Außenkupplung	1	28
	92885	B-6841	3/4" (20 mm) Innenkupplung	2	57

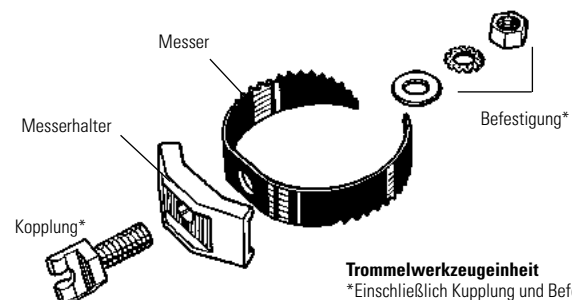

Trommelwerkzeugeinheit

*Einschließlich Kupplung und Befestigung